

DESCRIPTION

- Welded steel frame.
- Treated steel cylinder with one piston.
- Cylindrical support part
- Safety nut.
- Support plate dia. 4.7 in.
- Fixed wheels dia. 7.9 in.
- Operator safety device.
- Manual pump.
- RAL 1018 white paint (standard color).
- Other color on request.

STRENGTHS

- Pump extension.
- Easy handling with to its minimum weight.
- Skydrol resistant paint.
- Unpainted parts corrosion treated.
- "Made in France" quality.
- Operation and maintenance manual (French and English).
- Three years warranty (except paint and wear parts).

DESCRIPTION

- Structure en acier mécano-soudée.
- Vérin en acier traité composé d'un piston.
- Pièce d'appui cylindrique.
- Erou de sécurité.
- Semelle d'appuis dia. 120.
- Roulettes fixes dia. 200.
- Commande "homme présent".
- Pompe manuelle.
- Peinture jaune RAL 1018 (couleur standard).
- Autre couleur sur demande.

ATOUTS

- Rallonge de pompe.
- Manutention aisée grâce à son poids mini.
- Peinture résistante au skydrol.
- Pièces non peintes traitées anticorrosion.
- Qualité de fabrication Française.
- Manuel de maintenance et d'utilisation (Français et Anglais).
- Garantie trois ans (à l'exception de la peinture et des pièces d'usure).



SPECIFICATIONS	
Capacity	1.13 ton US
Close height	41.3 in
Extended height	63 in
Hydraulic stroke	21.6 in
Foot print	15.7 in
Servicing pressure	739.7 psi
Oil volume	0.8 g US
Weight	121 lb

SPECIFICATIONS	
Capacité	10 kN
Hauteur fermée	1050 mm
Hauteur développée	1600 mm
Course hydraulique	550 mm
Rayon de base	400 mm
Pression de service	51 bar
Volume d'huile	3 L
Poids	55 kg

SHIPPING DATA	
Close height	47.2 in
Inscribed circle diameter	41.3 in
Weight	143.3 lb

DONNEES DE TRANSPORT	
Hauteur fermée	120 cm
Diamètre cercle inscrit	110 cm
Poids	65 kg

TYPICAL AIRCRAFT APPLICATION - APPLICATION TYPIQUE SUR AVION

NOSE - NEZ
STEMME S15

FUSELAGE - FUSELAGE

WINGS - AILES
STEMME S15

TAIL - QUEUE

(N) : Two inflated tires - (1F) : One flat tire - (2F) : two flat tires - (R) : On rim

(N) : Deux pneus gonflés - (1F) : Un pneu à plat - (2F) : Deux pneus à plats - (R) : Sur la jante

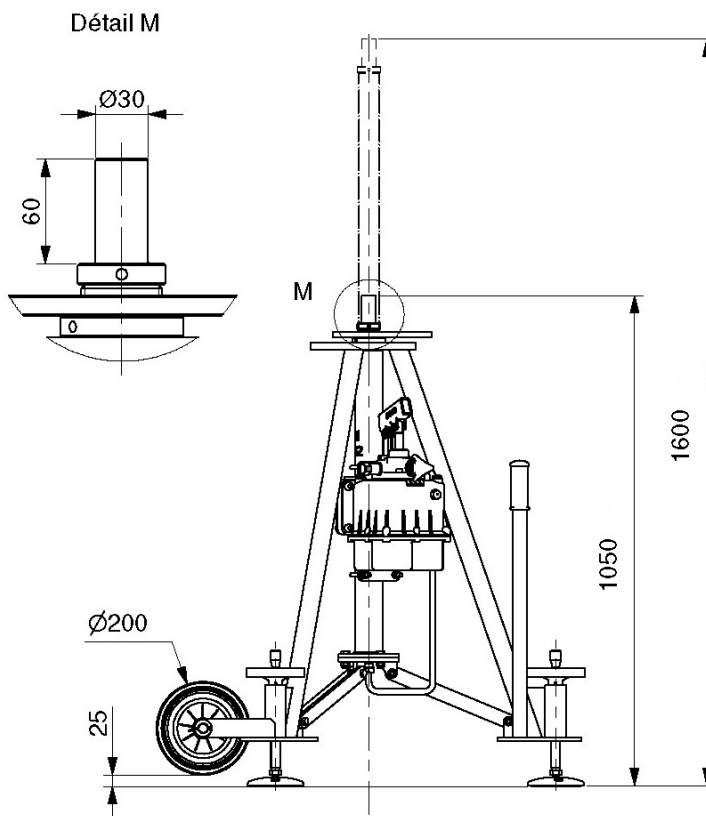
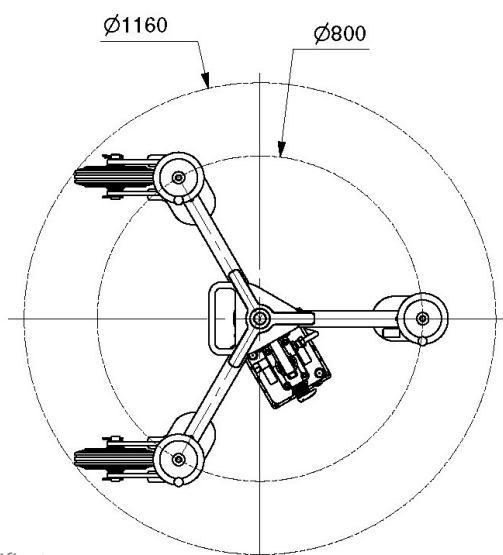

Certificate
Certifié

Applications given for information.
Verify that characteristics are in accordance with your needs.
Applications données à titre indicatif.
Vérifier que les caractéristiques sont en accord avec vos besoins.